



DISEÑADO PARA SU USO EN AMBIENTES A PRUEBA DE EXPLOSIÓN

- Con tecnología XLT™
- Disponible en 24VCA/CC, 120VCA y 240VCA
- Disponible en modo de iluminación destellante o permanente
- Cinco colores de lente
- LED para 60,000 horas
- Montaje colgante estándar de 3/4 pulgadas; otras opciones disponibles
- Con protector de domo opcional
- Aprobación UL y cUL
- Tipo 4X, carcasa IP66
- Aprobado por la marina

Double Action Luz LED de advertencia a prueba de explosión con XLT™ Constante o Parpaderiando

Modelo 27XL

La luz LED a prueba de explosión modelo 27XL de Federal Signal con XLT emite 60 destellos de alta intensidad por minuto. Esta luz de advertencia funciona con 24VCC, 120VCA y 240VCA 50/60Hz y tiene aprobación UL de la Clase I, División 1, Grupos C y D; Clase II, División 1, Grupos E, F y G; Clase I, División 2, Grupos A, B; y Clase III. Además el modelo 27XL está aprobado por la marina. La tecnología XLT (Tecnología de iluminación extrema) es una serie de LEDs de alta intensidad de última generación, diseñada para satisfacer las demandas de los clientes industriales, ofreciendo una potencia máxima de iluminación y un enfoque superior. Configurable a modo destellante o permanente, el modelo XLT proporciona una mayor versatilidad y un mejor rendimiento que los LEDs estándares, manteniendo al mismo tiempo un bajo consumo de energía y una resistencia a la vibración esperada de señales LED.

El modelo 27XL presenta un diseño de circuito de entrada estándar de bajo voltaje que proporciona una mayor compatibilidad con sistemas de fabrica de control de automatización y una menor interferencia eléctrica con dispositivos sensibles a la corriente de entrada.

El modelo 27XL es del Tipo nominal 4X; construido a IP66. Su resistencia a la corrosión se debe a un acabado de epoxi en polvo aplicado sobre la carcasa de aluminio libre de cobre. Toda la tornillería expuesta está hecha de acero inoxidable grado 316.

Se provee un montaje colgante y existen otras opciones de montaje para techo y para pared en 90°. Para un fácil montaje, instale primero la caja de montaje y luego enrosque la lámpara en la caja de montaje, haciendo las conexiones eléctricas. Cuando se han enroscado cinco roscas, se produce la continuidad eléctrica.

El modelo 27XL de Federal Signal está diseñado específicamente para ambientes a prueba de explosión y/o ambientes corrosivos. Por su facilidad de instalación y muy poco mantenimiento, su uso es ideal para áreas como plataformas petroleras, minas, refinerías y plantas químicas.

Modelo	Voltaje	Operación	Corriente de entrada	Corriente de /Minutos	Destellos Montaje
27XL	24VCA/CC	380mA	1.75 amp., 5.0 mS	60	Colgante de 3/4"
27XL	120VCA	210mA	2.00 amp., 0.25 mS	60	Colgante de 3/4"
27XL	240VCA	130mA	2.00 amp., 0.25 mS	60	Colgante de 3/4"



¹ La intensidad de iluminación pico es la máxima intensidad de luz generada por una luz destellante durante su impulso luminoso a través del lente ámbar
² La ECP (intensidad de iluminación efectiva) es la intensidad que un observador ve, si la luz está permanentemente encendida a través del lente ámbar

LUZ LED A PRUEBA DE EXPLOSIÓN (27XL)

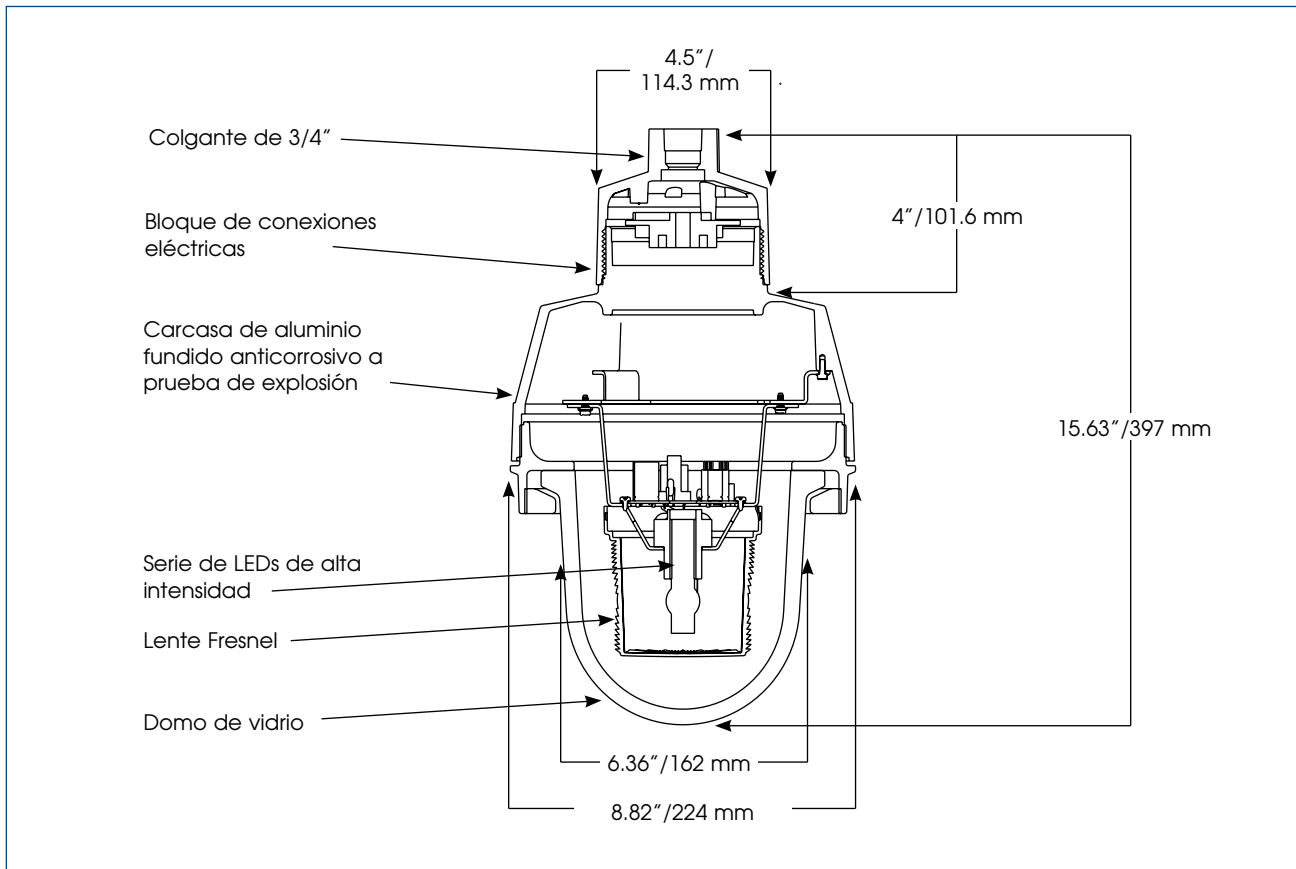

ESPECIFICACIONES

Duración de la lámpara*:	60,000 horas	60,000 horas
Estilo de lámpara:	LED	LED
Temp. ambiente, Rango:	-55°C a 70°C	Canadá
	-25° a 65°C	EE.UU.
Peso neto:	14.1 libras	6.45 kg
Peso de embarque:	18.4 libras	8.35 kg
Altura:	15.63"	397.0 mm
Diámetro:	8.82"	224.0 mm

* Horas de duración óptima bajo condiciones ideales.

COMPONENTES DE REEMPLAZO

<u>Descripción</u>	<u>Número de parte</u>	<u>Descripción</u>	<u>Número de parte</u>
Conjunto externo con domo, transparente	K8444C271A-01	Conjunto de placa de circuito impreso, 24VCC	K2005455A
Conjunto interno de lente, ámbar	K8550C095A-02	Conjunto de placa de circuito impreso, 120/240VCA	K2005416A
Conjunto interno de lente, azul	K8550C095A-01	Serie de LEDs, ámbar	K147169A
Conjunto interno de lente, rojo	K8550C095A-03	Serie de LEDs, azul	K147169A-01
Conjunto interno de lente, transparente	K8550095A	Serie de LEDs, rojo	K147169A-03
Conjunto interno de lente, verde	K8550C095A-04	Serie de LEDs, transparente	K147169A-04
		Serie de LEDs, verde	K147169A-02

CÓMO ORDENAR

- Especifique modelo, voltaje y color
- Especifique opciones:
Protección de domo (DGXC)
Montaje en el techo (CMXC)
Montaje en la pared (WMXC)